

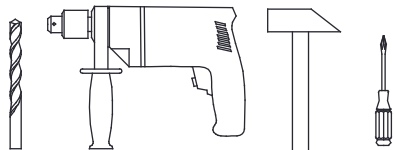

Fischer & Honsel GmbH
 Graf-Gottfried-Str. 111
 D-59755 Arnsberg
 +49 (0) 2932 – 989 – 0
 www.fischer-honsel.de
 info@fischer-honsel.de

FH
 FISCHER & HONSEL



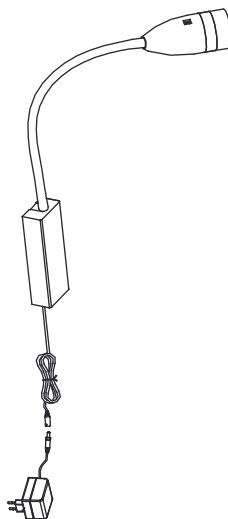

 X 4

 X 4

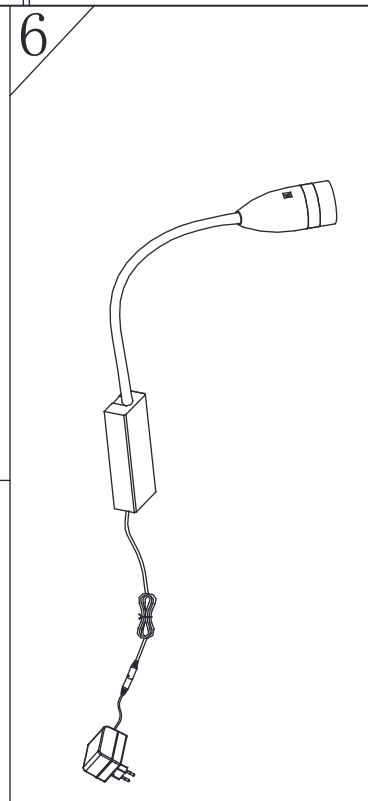
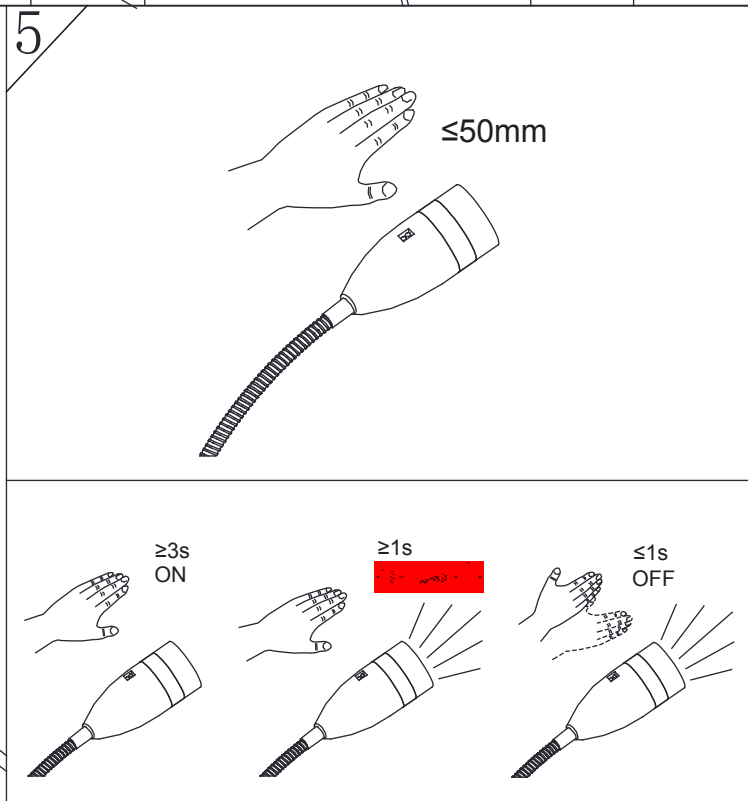
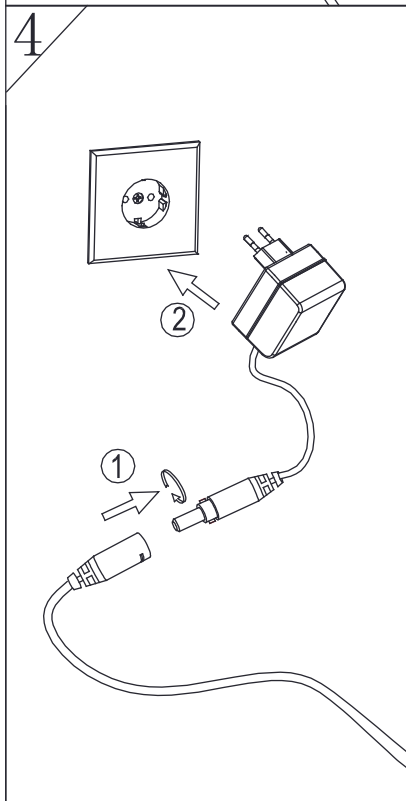
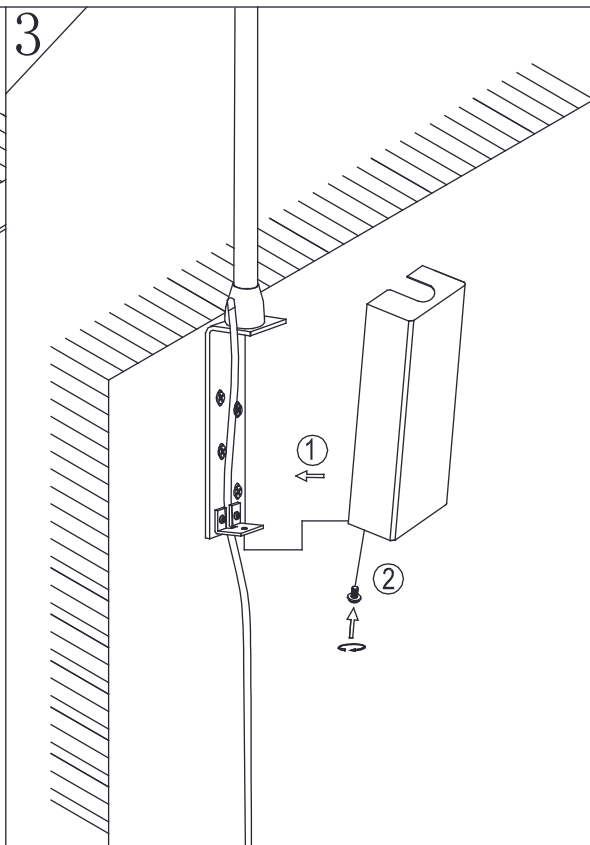
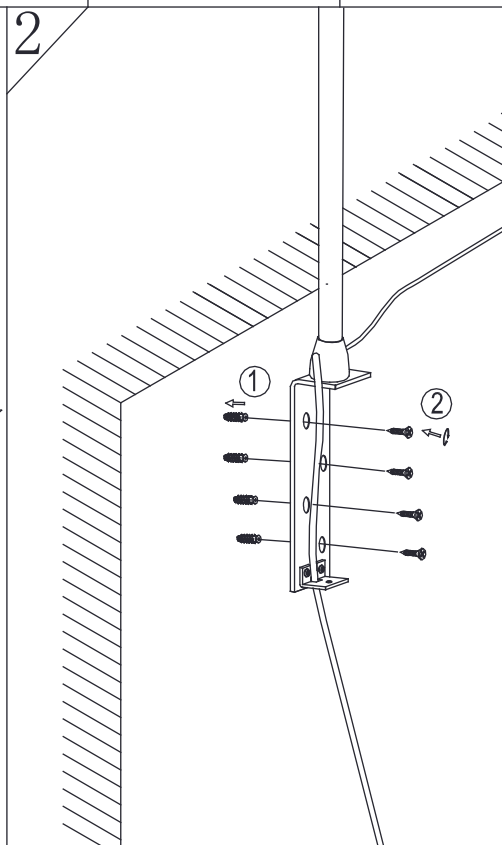
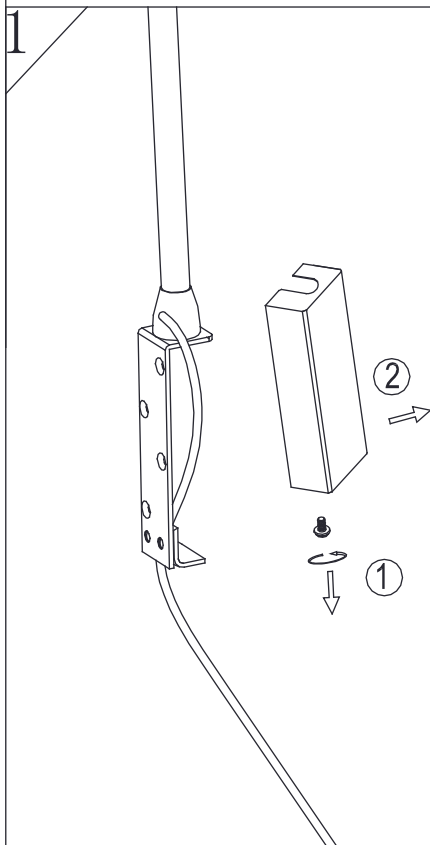

A





Fischer & Honsel GmbH
Graf-Gottfried-Str. 111
D-59755 Arnsberg
+49 (0) 2932 – 989 – 0
www.fischer-honsel.de
info@fischer-honsel.de

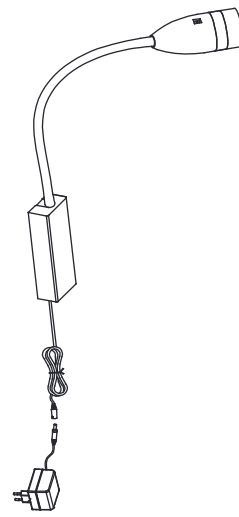
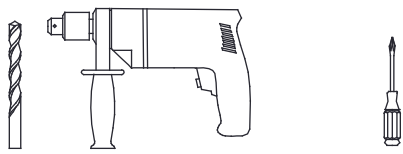

B

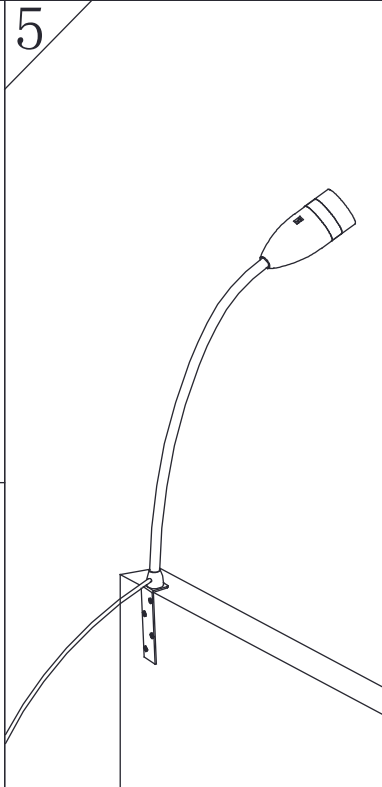
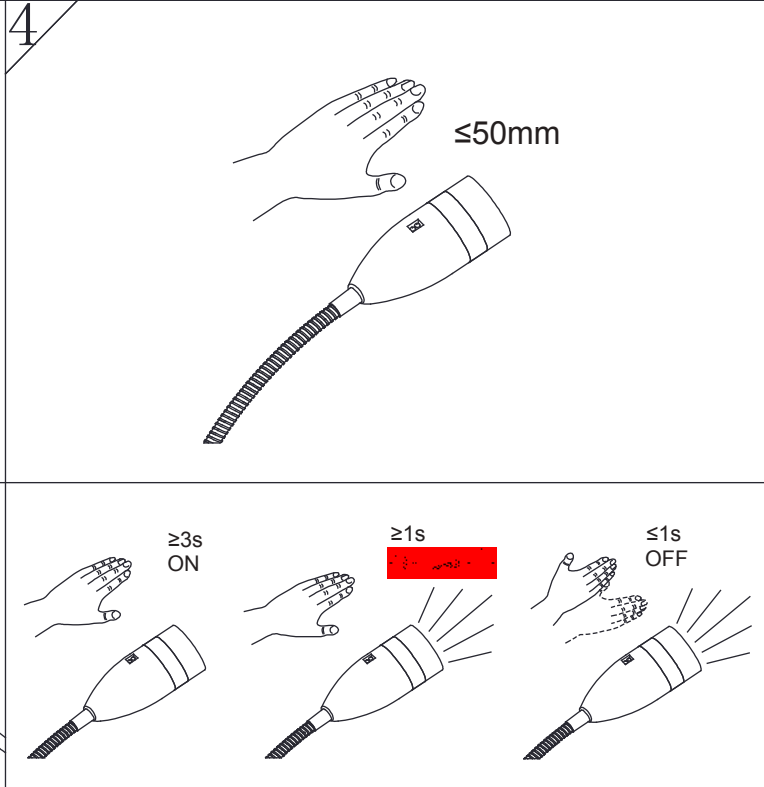
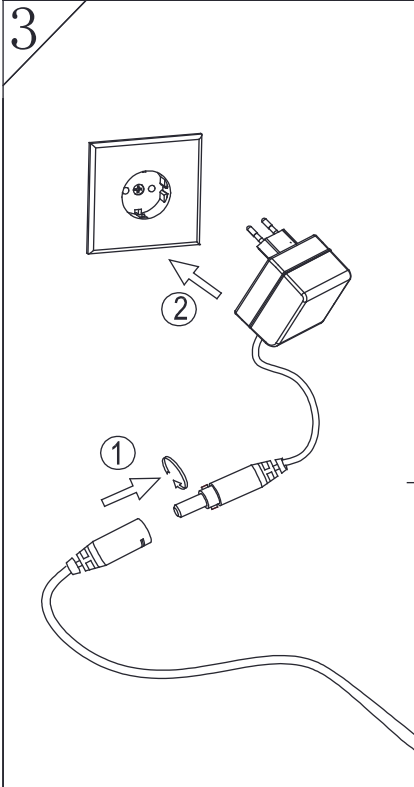
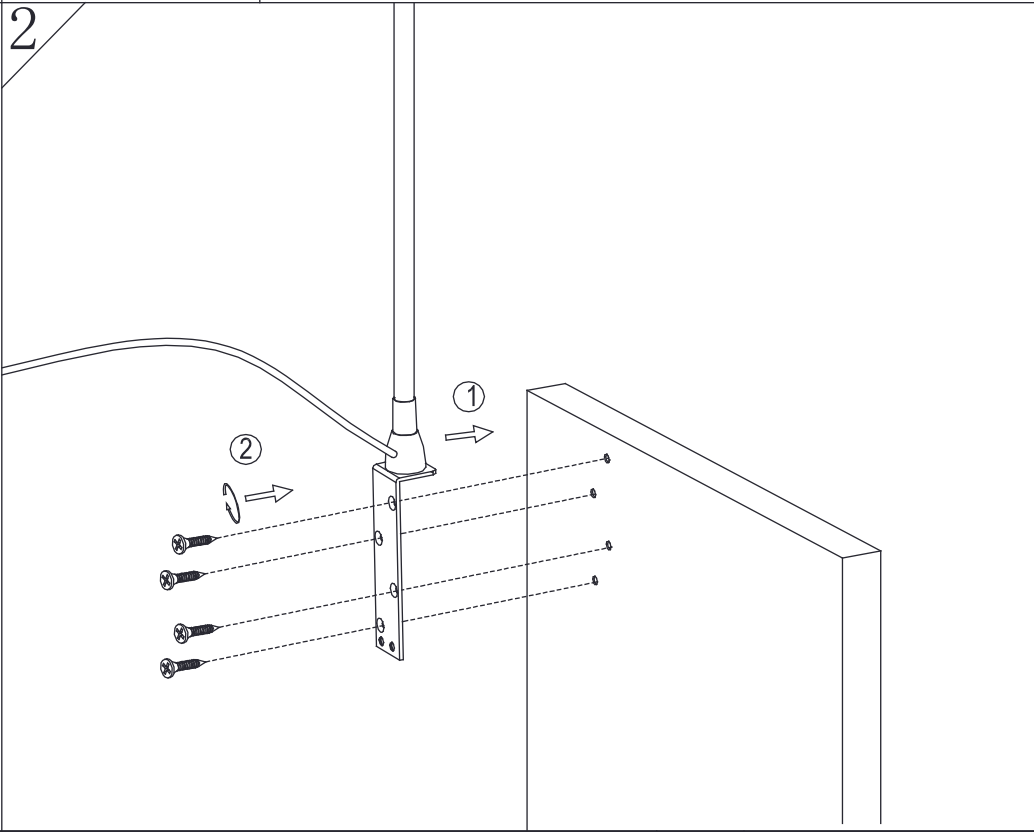
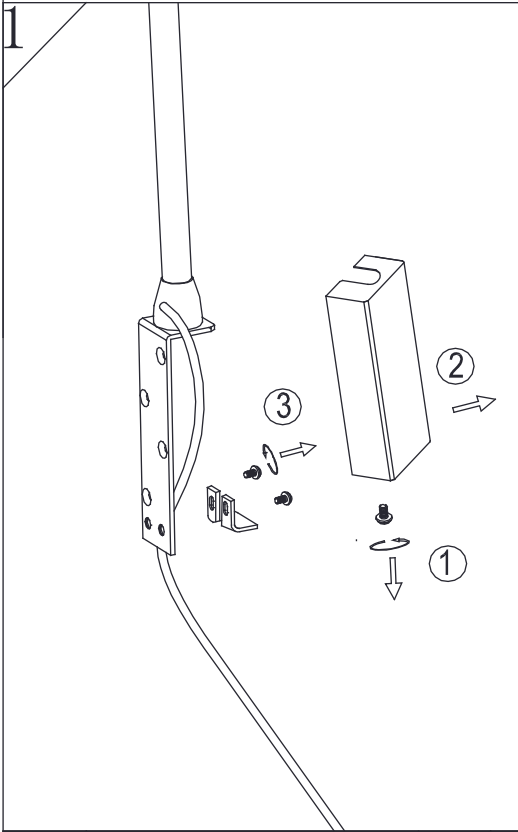

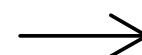
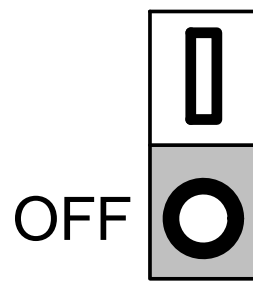
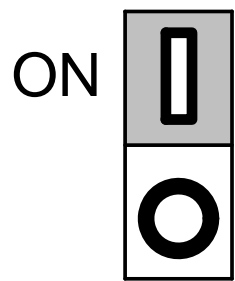
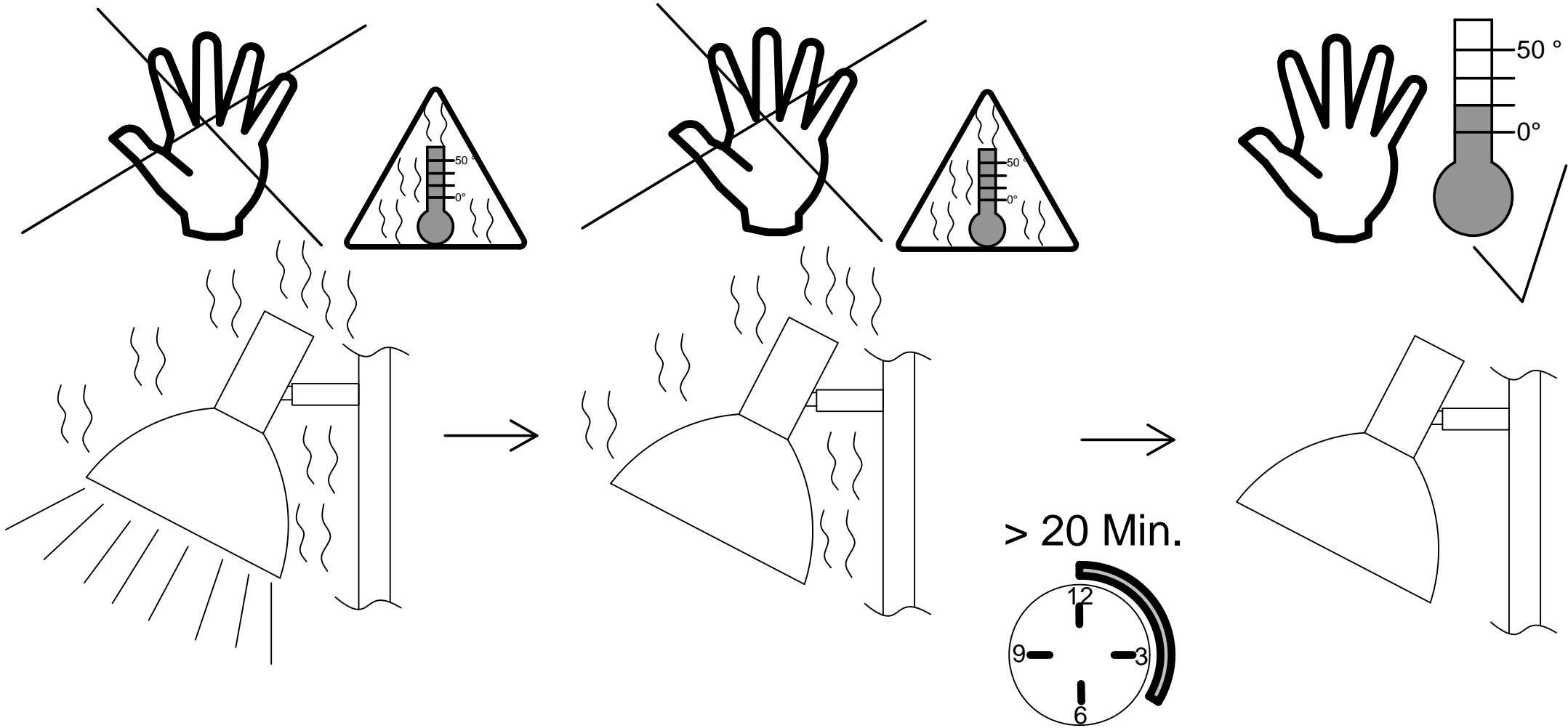

B46.73.00.00050

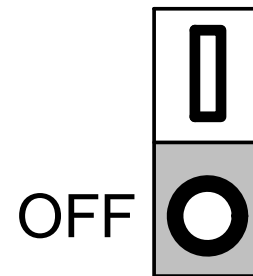

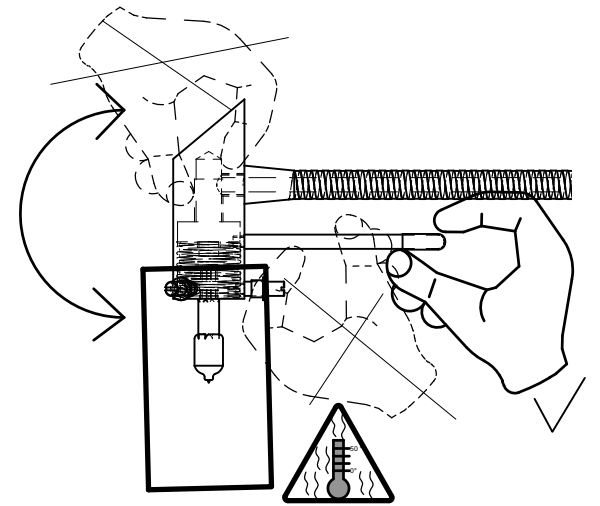
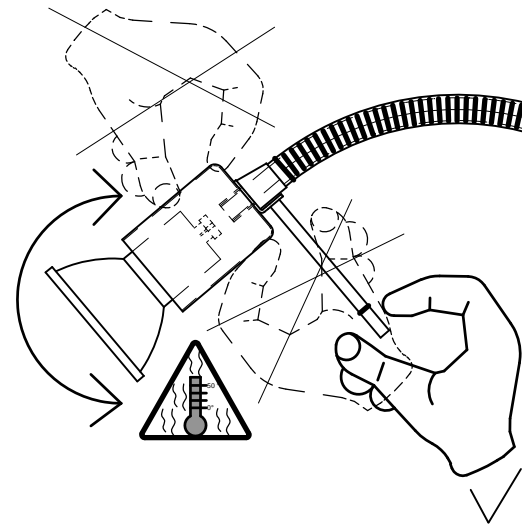
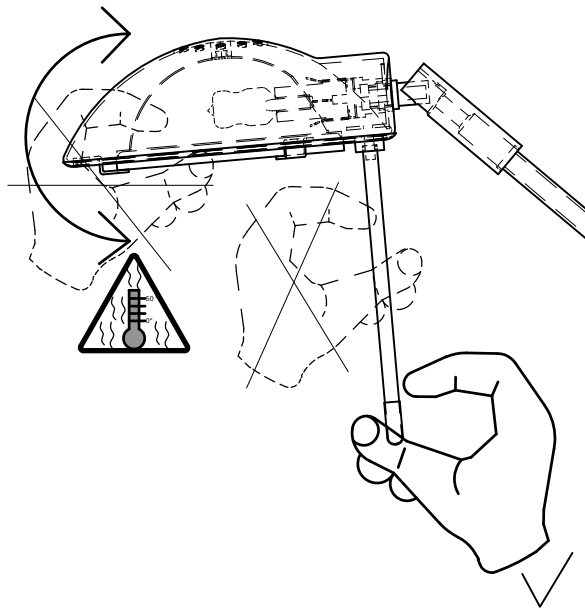
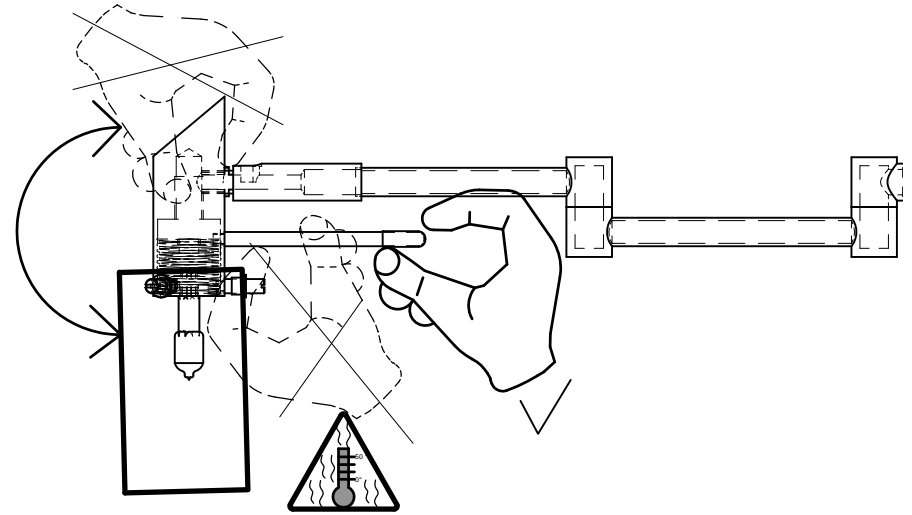
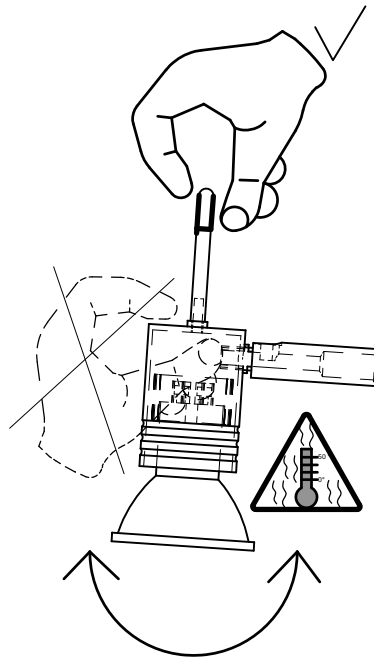
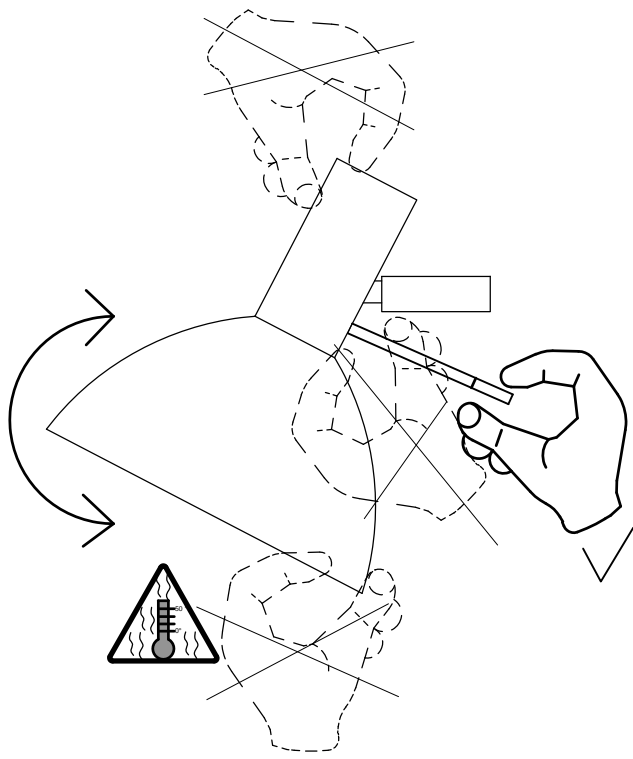



Entsorgung des Altgerätes:
Disposal of the old device:
Mise au rebut de l'ancien appareil :
Smaltimento del vecchio apparecchio:
Eliminación del dispositivo antiguo:

Das auf dem Typenschild vorhandene Symbol der durchgestrichenen Abfalltonne zeigt, dass das Produkt unter die Richtlinie 2012/19/EU fällt. Am Ende der Lebensdauer dürfen so gekennzeichnete Altgeräte nicht mit dem Hausmüll entsorgt werden, sondern sind bei einer gesonderten Entsorgungsstelle abzugeben. Die Abgabe ist für Sie kostenlos. Durch die Abgabe leisten Sie einen Beitrag zum Umwelt- und Ressourcenschutz, da enthaltenen Wertstoffe einer Wiederverwendung zugeführt werden.

The crossed-out wheeled bin symbol on the type label indicates that the product is covered by Directive 2012/19/EU. At the end of its service life, old appliances marked in this way must not be disposed of with household waste, but must be handed in at a separate disposal point. The disposal is free of charge for you. By submitting your waste, you make a contribution to the protection of the environment and resources, as the recyclable materials it contains are reused.

Le symbole de la poubelle barrée d'une croix sur la plaque signalétique indique que le produit est couvert par la directive 2012/19/EU. A la fin de leur durée de vie, les appareils usagés ainsi marqués ne doivent pas être jetés avec les ordures ménagères, mais doivent être déposés dans un point de collecte séparé. La mise à disposition est gratuite pour vous. En soumettant vos déchets, vous contribuez à la protection de l'environnement et des ressources, puisque les matières recyclables qu'ils contiennent sont réutilisées.

Il simbolo del bidone della spazzatura barrato sulla targhetta indica che il prodotto è coperto dalla direttiva 2012/19/UE. Al termine del loro ciclo di vita, i vecchi apparecchi così contrassegnati non devono essere smaltiti con i rifiuti domestici, ma devono essere consegnati in un punto di smaltimento separato. Lo smaltimento è gratuito per voi. Con l'invio dei rifiuti si contribuisce alla tutela dell'ambiente e delle risorse, poiché i materiali riciclabili in esso contenuti vengono riutilizzati.

El símbolo del contenedor con ruedas tachado en la etiqueta de tipo indica que el producto está cubierto por la Directiva 2012/19/UE. Los aparatos viejos marcados de esta manera al final de su vida útil no se deben eliminar con la basura doméstica, sino que se deben llevar a un punto de eliminación separado. La eliminación es gratuita para usted. Al enviar tus residuos, contribuyes a la protección del medio ambiente y los recursos, ya que los materiales reciclables que contienen se reutilizan.



Zusätzliche Informationen zur Entsorgung von Elektro- und Elektronik(alt)geräten in Deutschland

Das auf dem Typenschild vorhandene Symbol der durchgestrichenen Abfalltonne zeigt, dass das Elektro- oder Elektronikgerät am Ende der Lebensdauer nicht mit dem Hausmüll entsorgt werden darf, sondern einer getrennten Sammlung zuzuführen und über gesonderte Rückgabesysteme zu entsorgen ist. Entnehmen Sie Lampen, die zerstörungsfrei entnommen werden können, sowie eingelegte Batterien und Akkus, die nicht vom Altgerät umschlossen sind, aus dem Elektro- oder Elektronikgerät, wenn dies ohne Zerstörung des Gerätes möglich ist. Entsorgen Sie diese Teile getrennt, sofern eine Weiterverwendung nicht gewünscht ist. Die Abgabe ist für Sie kostenlos. Durch eine sachgemäße Abgabe leisten Sie einen Beitrag zum Umwelt- und Ressourcenschutz.

Rücknahme von Elektro- / Elektronik(alt)geräten:

Stationäre Händler mit einer Verkaufsfläche für Elektro- und Elektronikgeräte von mindestens 400 qm und Lebensmittel- und Supermärkte, die mehrmals im Jahr oder auch dauerhaft Elektro- und Elektronikgeräte anbieten und eine Gesamtverkaufsfläche von mindestens 800 qm haben, nehmen unentgeltlich alte Elektro- und Elektronikgeräte unter folgenden Bedingungen zurück:

1. Bei Abgabe eines neuen Elektro- oder Elektronikgerätes an Sie, den Endnutzer, wird Ihr Altgerät der gleichen Geräteart zur Entsorgung zurückgenommen, sofern Ihr Altgerät im Wesentlichen die gleiche Funktion erfüllte, wie Ihr neues Elektro- oder Elektronikgerät. Ihr Altgerät hat der Händler am Ort der Abgabe des neuen Elektro- oder Elektronikgerätes oder seiner unmittelbaren Umgebung unentgeltlich zurückzunehmen. Sofern eine Auslieferung des neuen Geräts an Ihren privaten Haushalt erfolgt, können Sie Ihr Altgerät auch dort abgeben. Den Rücktransport Ihres Altgerätes hat der Händler am Ort der Lieferadresse des neuen Elektro- oder Elektronikgerätes kostenfrei für Sie zu übernehmen.
2. Der Händler nimmt außerdem bis zu drei Kleingeräte pro Geräteart, z. B. drei LED-Lampen und drei Radiogeräte, am Ort der Abgabe für neue Elektro- oder Elektronikgeräte oder seiner unmittelbaren Umgebung unentgeltlich zur Entsorgung zurück. Die Rücknahme ist nicht an den Kauf eines neuen Elektro- oder Elektronikgerätes geknüpft. Geräte, die in keiner äußeren Abmessung größer als 25 cm sind, gelten hierbei als Kleingeräte.

Für Händler, die Ihre Produkte unter Verwendung von Fernkommunikationsmitteln vertreiben (z.B. Onlinehandel, Katalog, Tele-Shops etc.), besteht unter folgenden Bedingungen eine Rücknahmepflicht an der Lieferadresse, sofern der Shop oder der Händler eine Lager- und Logistikfläche von mindestens 400 qm hat.

1. Bei Lieferung eines neuen Elektro- oder Elektronikgerätes an Sie, den Endnutzer, wird Ihr Altgerät der gleichen Geräteart zur Entsorgung zurückgenommen, sofern Ihr Altgerät im Wesentlichen die gleiche Funktion erfüllte, wie Ihr neues Elektro- oder Elektronikgerät. Den Rücktransport Ihres Altgerätes hat der Händler am Ort der Lieferadresse des neuen Elektro- oder Elektronikgerätes kostenfrei für Sie zu übernehmen. Die Verpflichtung zur unentgeltlichen Abholung ist dabei auf Wärmeüberträger, Bildschirme, Monitore und Geräte, die Bildschirme mit einer Oberfläche von mehr als 100 Quadratzentimetern enthalten, sowie Großgeräte (Geräte, bei denen mindestens eine der äußeren Abmessungen mehr als 50 Zentimeter beträgt) beschränkt. Lampen, Kleingeräte sowie Geräte der Informations- und Telekommunikationstechnik, bei denen keine der äußeren Abmessungen mehr als

50 Zentimeter beträgt) sind davon hingegen nicht erfasst. Für solche Geräte muss der jeweilige Händler eine geeignete Rückgabemöglichkeit in zumutbarer Entfernung gewährleisten.

2. Der Händler nimmt außerdem bis zu drei Kleingeräte pro Geräteart, z. B. drei LED-Lampen und drei Radiogeräte zurück. Die Rücknahme ist nicht an den Kauf eines neuen Elektro- oder Elektronikgerätes geknüpft. Geräte, die in keiner äußeren Abmessung größer als 25 cm sind, gelten hierbei als Kleingeräte. Die Entsorgung der Geräte selbst ist für Sie kostenlos. Jedoch können in diesem Fall Kosten für den Transport des Altgeräts anfallen. Der jeweilige Händler muss daher eine geeignete Rückgabemöglichkeit in zumutbarer Entfernung gewährleisten.

Um eine Rückgabe von Altgeräten möglichst reibungslos zu gestalten, hält der Händler möglicherweise auf der Homepage oder im Shop ein Kontaktformular oder eine Schaltfläche bereit, mit der Sie Ihren Abgabewunsch mitteilen und organisieren können. Bei einer Haustürlieferung eines stationären Händlers ist dieser dankbar, wenn er zuvor über Ihre Rückgabe von Altgeräten informiert ist.

Weiterhin können Sie auch Altgeräte bei den Sammelstellen bzw. Wertstoffhöfen Ihrer Stadt zurückgeben. Informationen zu Ihren öffentlich-rechtlichen Entsorgungsträger erhalten Sie bei Ihrer Kommunalverwaltung. Es gibt zudem weitere Rückgabemöglichkeiten in Ihrer Nähe. Informationen hierzu erhalten Sie unter: <https://e-schrott-entsorgen.org/>





Wichtiger Hinweis zum Datenschutz:

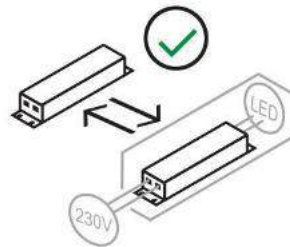
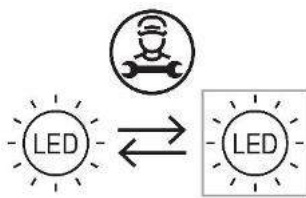



Sollten sich personenbezogene Daten auf Ihrem Altgerät befinden, so sind Sie vor Abgabe für die Löschung dieser Daten selbst verantwortlich.



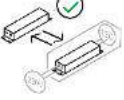

DE	Dieses Produkt enthält eine Lichtquelle der Energieeffizienzklasse G
GB	This product contains a light source of energy efficiency class G
FR	Ce produit contient une source lumineuse de classe d'efficacité énergétique G
IT	Questo prodotto contiene una sorgente luminosa di classe di efficienza energetica G
ES	Este producto contiene una fuente luminosa de la clase de eficiencia energética G
PT	Este produto contém uma fonte de luz da classe de eficiência energética G
NL	Dit product bevat een lichtbron van energie-efficiëntieklasse G
GR	Το προϊόν αυτό περιέχει φωτεινή πηγή της τάξης ενεργειακής απόδοσης G
TR	Bu ürün, enerji verimliliği sınıfı bir ışık kaynağı içerir G
DK	Denne produkt indeholder en lyskilde i energieffektivitetsklasse G
FI	Tämä tuote sisältää valonlähteen, jonka energiatehokkuusluokka on G
SE	Denna produkt innehåller en ljuskälla med energieffektivitetsklass G
NO	Denne produktet inneholder en lyskilde med energieffektivitetsklasse G
EE	Toode sisaldab energiatõhususe klassi G valgusallikat
LV	Šis ražojums satur gaismas avotu, kura energoefektivitātes klase ir G
LT	Šiame gaminyje yra šviesos šaltinis, kurio energijos vartojimo efektyvumo klasė G
PL	Ten produkt zawiera źródło światła o klasie efektywności energetycznej G
CZ	Tento výrobek obsahuje světelný zdroj s třídou energetické účinnosti G
SK	Tento výrobok obsahuje svetelný zdroj triedy energetickej účinnosti G
HU	Ez a termék egy G energiahatékonysági osztályú fényforrást tartalmaz
HR	Ovaj proizvod sadrži izvora svjetlosti klase energetske učinkovitosti G
SI	Ta izdelek vsebuje svetlobni vir razreda energijske učinkovitosti G
RS	Ovaj proizvod sadrži izvor svetlosti klase energetske efikasnosti G
BG	Този продукт включва светлинен източник класна енергийна ефективност G
RO	Acest produs conține o sursă de lumină cu clasa de eficiență energetică G
RU	Этот продукт содержит источник света класса энергоэффективности G



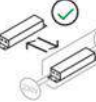



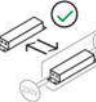

	Wichtige Anweisungen und Informationen zur Verwendung des im Lieferumfang enthaltenen Betriebsgerätes
	Der Artikel entspricht der Schutzklasse III (siehe Symbol links). Dieses Symbol finden Sie auf dem Typenschild des Artikels. Der Artikel ist daher nur für Schutzkleinspannung ausgelegt. Diese stellt das im Lieferumfang enthaltene Betriebsgerät dem Artikel zur Verfügung.
	Um elektrische Defekte oder gefährliche Betriebszustände zu vermeiden, darf nur das mit dem Artikel gelieferte Betriebsgerät (z.B. Steckernetzteil) mit dem Artikel verbunden und verwendet werden. Versuchen Sie niemals, dieses Betriebsgerät an Fremdgeräten zu betreiben. Dies kann zu Beschädigungen und gefährlichen Betriebszuständen führen.
	Bevor Sie das Betriebsgerät an das Stromnetz anschließen, prüfen Sie, ob die auf dem Typenschild des Betriebsgerätes angegebene Netzspannung und Netzfrequenz (z.B. 230 V; 50 Hz) mit Ihrem Stromnetz übereinstimmt. Bei Nichtübereinstimmung ist der Betrieb an Ihrem Stromnetz nicht möglich und nicht zulässig.
	Setzen Sie das Betriebsgerät niemals übermäßiger mechanischer Krafteinwirkung aus, z.B. bei einem gegenschieben oder verrücken von Gegenständen wie Möbeln o.ä. oder durch das Draufstellen von Personen, um dieses nicht zu beschädigen. Ist eine Beschädigung eingetreten oder erkennbar, darf das defekte Betriebsgerät auf keinen Fall berührt werden, solange es noch an die Stromversorgung angeschlossen ist. Schalten Sie zunächst die Sicherung der Netzsteckdose aus, an der das Betriebsgerät angeschlossen ist, und vergewissern Sie sich, dass die Steckdose spannungsfrei ist. Trennen Sie erst dann das defekte Betriebsgerät von der Steckdose. Vergewissern Sie sich, dass keine andere Person das defekte Betriebsgerät weiter benutzt.
	Bei Defekt oder Verlust des Betriebsgeräts können Sie dieses selbst austauschen oder ersetzen. Beschaffen Sie sich beim Hersteller dieses Artikels ein Betriebsgerät des gleichen Typs oder ein vom Hersteller freigegebenes Betriebsgerät mit den gleichen Spezifikationen. Verwenden Sie niemals ein Betriebsgerät eines anderen Herstellers.

	Important instructions and information on using the control gear included in the scope of delivery
	The article corresponds to protection class III, as indicated by the symbol on the left-hand side of the article's rating plate. The article is therefore only designed for safety extra-low voltage. This is provided by the control gear included in the scope of delivery.
	To avoid electrical defects or dangerous operating conditions, only the control gear supplied with the product (e.g. plug-in power supply) may be connected to the product and used. Never attempt to operate this control gear on third-party devices. This can lead to damage and dangerous operating conditions.
	Before connecting the control gear to the mains supply, check whether the mains voltage and mains frequency (e.g. 230 V; 50 Hz) specified on the rating plate of the control gear match your mains supply. If they do not match, operation on your mains supply is not possible and not permitted.
	Never expose the control gear to excessive mechanical force, e.g. by pushing or moving objects such as furniture or similar or by placing people on top of it, in order to avoid damaging it. If damage has occurred or is recognisable, the defective control gear must not be touched under any circumstances as long as it is still connected to the power supply. First switch off the fuse in the mains socket to which control gear is connected and make sure that the socket is de-energised. Only then disconnect the defective control gear from the socket. Make sure that no other person is using the defective control gear.
	If the control gear is defective or lost, you can exchange or replace it yourself. Obtain a control gear of the same type or a control gear approved by the manufacturer with the same specifications from the manufacturer of this product. Never use a control gear from another manufacturer.

	Instructions et informations importantes sur l'utilisation du ballast inclus dans la livraison
	L'article correspond à la classe de protection III (voir symbole à gauche). Vous pouvez trouver ce symbole sur la plaque signalétique de l'article. L'article est donc uniquement conçu pour la très basse tension de sécurité. Ceci est assuré par le dispositif de commande inclus dans la livraison de l'article.
	Afin d'éviter des défauts électriques ou des états de fonctionnement dangereux, seul l'appareil d'exploitation livré avec l'article (p. ex. bloc d'alimentation enfichable) doit être relié à l'article et utilisé. N'essayez jamais d'utiliser cet appareil de commande avec des appareils d'autres marques. Cela peut entraîner des dommages et des états de fonctionnement dangereux.
	Avant de connecter l'appareil de commande au secteur, vérifiez si la tension et la fréquence du secteur (par exemple 230 V ; 50 Hz) indiquées sur la plaque signalétique de l'appareil de commande correspondent à votre alimentation secteur. S'ils ne correspondent pas, le fonctionnement sur votre réseau électrique n'est pas possible et n'est pas autorisé.
	N'exposez jamais l'appareillage de commande à une force mécanique excessive, par ex. en poussant ou en déplaçant des objets tels que des meubles ou similaires ou en plaçant des personnes dessus, afin d'éviter de l'endommager. Si des dommages sont survenus ou sont reconnaissables, l'appareillage défectueux ne doit en aucun cas être touché tant qu'il est encore connecté à l'alimentation électrique. Coupez d'abord le fusible de la prise secteur à laquelle l'appareillage est connecté et assurez-vous que la prise est hors tension. Ensuite seulement, débranchez le ballast défectueux de la prise. Assurez-vous que personne d'autre n'utilise le ballast défectueux.
	Si l'appareil de commande est défectueux ou perdu, vous pouvez le remplacer ou le remplacer vous-même. Procurez-vous un appareillage de commande du même type ou un appareillage de commande approuvé par le fabricant avec les mêmes spécifications auprès du fabricant de cet article. N'utilisez jamais un appareil de commande d'un autre fabricant.

	Importanti istruzioni e informazioni sull'uso del dispositivo di comando in dotazione
	L'articolo corrisponde alla classe di protezione III (vedi simbolo a sinistra). Puoi trovare questo simbolo sulla targhetta dell'articolo. L'articolo è quindi concepito esclusivamente per la bassissima tensione di sicurezza. Ciò è garantito dal dispositivo di comando compreso nella fornitura dell'articolo.
	Per evitare difetti elettrici o condizioni di funzionamento pericolose, è possibile collegare e utilizzare solo il dispositivo operativo fornito con il prodotto (ad es. alimentatore a spina). Non tentare mai di utilizzare questo dispositivo operativo su dispositivi di terzi. Ciò può causare danni e condizioni di funzionamento pericolose.
	Prima di collegare il dispositivo operativo di comando alla rete elettrica, verificare se la tensione e la frequenza di rete (ad es. 230 V ; 50 Hz) indicate sulla targhetta del dispositivo operativo di comando corrispondono alla vostra rete elettrica. In caso contrario, il funzionamento sulla rete elettrica non è possibile né consentito.
	Per evitare di danneggiare il dispositivo operativo, non esporlo mai a una forza meccanica eccessiva, ad esempio spingendo o spostando oggetti come mobili o simili o ponendo persone sopra di esso. Se il danno è avvenuto o è riconoscibile, il dispositivo operativo difettoso non deve essere toccato in nessun caso finché è ancora collegato all'alimentazione. Disattivare innanzitutto il fusibile della presa di corrente a cui è collegato il dispositivo operativo e assicurarsi che la presa sia priva di tensione. Solo a questo punto scollegare il dispositivo operativo difettoso dalla presa. Assicurarsi che nessun'altra persona utilizzi il dispositivo operativo difettoso.
	Se il dispositivo di comando è difettoso o viene smarrito, potete sostituirlo o sostituirlo voi stessi. Ottenere un alimentatore dello stesso tipo o un alimentatore approvato dal produttore con le stesse specifiche dal produttore di questo articolo. Non utilizzare mai un dispositivo di comando di un altro produttore.

	Instrucciones e información importantes sobre el uso del adaptador de corriente incluido
	<p>El artículo corresponde a la clase de protección III (ver símbolo a la izquierda). Puede encontrar este símbolo en la placa de identificación del artículo. Por lo tanto, el artículo está diseñado únicamente para tensión muy baja de seguridad. De ello se encarga la fuente de alimentación incluida en el volumen de suministro.</p>
	<p>Para evitar defectos eléctricos o condiciones de funcionamiento peligrosas, solo se puede conectar y utilizar la fuente de alimentación suministrada con el artículo (por ejemplo, una fuente de alimentación enchufable). Nunca intente operar este dispositivo operativo en dispositivos de terceros. Esto puede provocar daños y condiciones de funcionamiento peligrosas.</p>
	<p>Antes de conectar la fuente de alimentación a la red, compruebe si la tensión y la frecuencia de la red (p. ej. 230 V; 50 Hz) especificadas en la placa de características del dispositivo operativo corresponden a su red. Si no coinciden, el funcionamiento en su red eléctrica no es posible ni está permitido.</p>
	<p>Nunca someta la fuente de alimentación a una fuerza mecánica excesiva, por ejemplo, cuando objetos como muebles o similares sean empujados o movidos o por personas que se encuentren sobre ella, para no dañarla. Si se han producido o son evidentes daños, en ningún caso se debe tocar la fuente de alimentación defectuosa mientras aún esté conectada a la fuente de alimentación. Primero apague el fusible de la toma de corriente a la que está conectada la fuente de alimentación y asegúrese de que la toma esté libre de tensión. Sólo entonces se debe desconectar la fuente de alimentación defectuosa de la toma de corriente. Asegúrese de que ninguna otra persona siga utilizando la fuente de alimentación defectuosa.</p>
	<p>Si la fuente de alimentación está defectuosa o se ha perdido, puede cambiarla o sustituirla usted mismo. Obtenga una fuente de alimentación del mismo tipo del fabricante de este producto o una fuente de alimentación aprobada por el fabricante con las mismas especificaciones. No utilice nunca una fuente de alimentación de otro fabricante.</p>